



КОММЕРЧЕСКОЕ ПРЕДЛОЖЕНИЕ

ПРОИЗВОДИМ ПЛАЗМЕННЫЕ СТАНКИ С 2005 ГОДА

13 Сентября 2023

Людмила Шустрова, менеджер отдела продаж «Плазмаэкспрой»

РЕЖЕМ СТЕРЕОТИПЫ

Добрый день!

Меня зовут Людмила Шустрова. Я менеджер отдела продаж компании «Плазмакрой».

Из нашего разговора зафиксировала запрос:

- Необходим станок плазменной резки металла с рабочей зоной 1500*3000мм.
- Важно высокое качество реза с минимальными затратами времени на настройку, работа станка без сбоев и простоя.
- Исходя из этого, подобрали источник мощностью 100 Ампер. Он идет на пробой до 20 мм и до 35мм с края по черновому металлу.

Комплектация = Станок + Плазма + Резак

Для выполнения Ваших бизнес-задач предлагаю станок для плазменной резки с ЧПУ «Мастер 3000М».

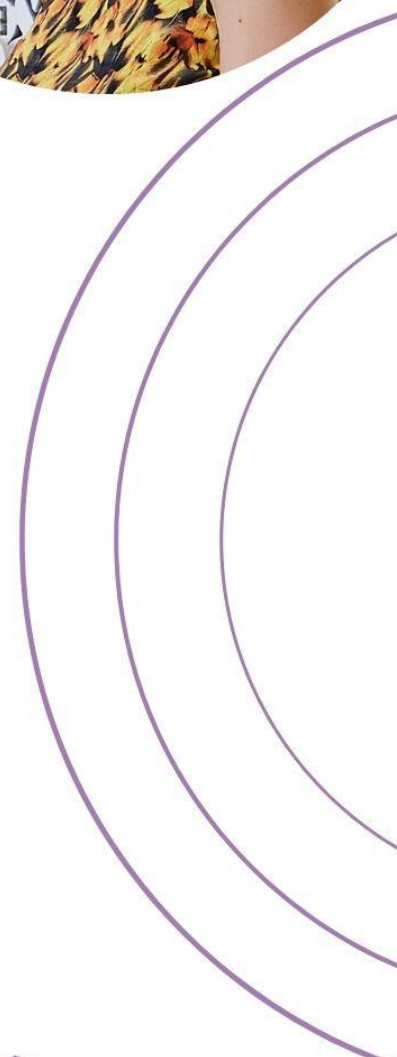
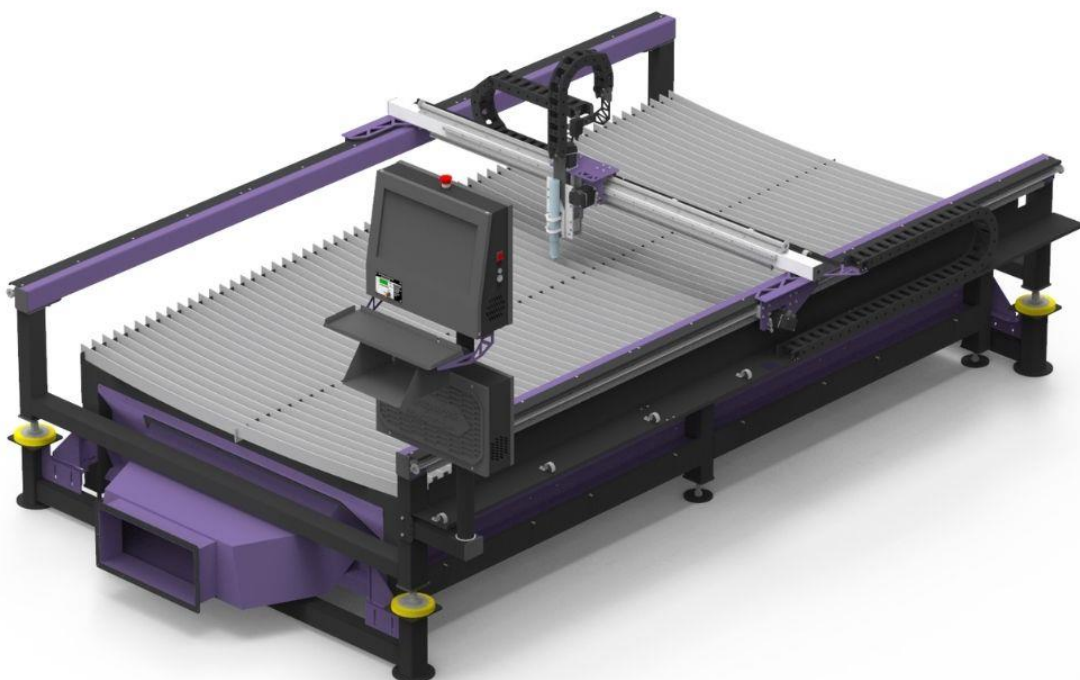

ПЛАЗМАКРОЙ

- ✓ Более 10 лет разрабатываем проекты на базе плазменных станков с ЧПУ
- ✓ Резидент инновационного центра «СКОЛКОВО»
- ✓ Более 550 реализованных станков пламенной резки с ЧПУ
- ✓ Входим в ТОП-5 компаний РФ в своей отрасли



Серия «Мастер» — плазмакройчпу.рф
Серия К — к.плазмакройчпу.рф
Лазерные станки — laser.плазмакройчпу.рф
vk.com/plazmakroyctlt
www.instagram.com/plazmakroy

РЕЖЕМ
СТЕРЕОТИПЫ

7 ПЛЮСОВ ПЛАЗМАКРОЙ

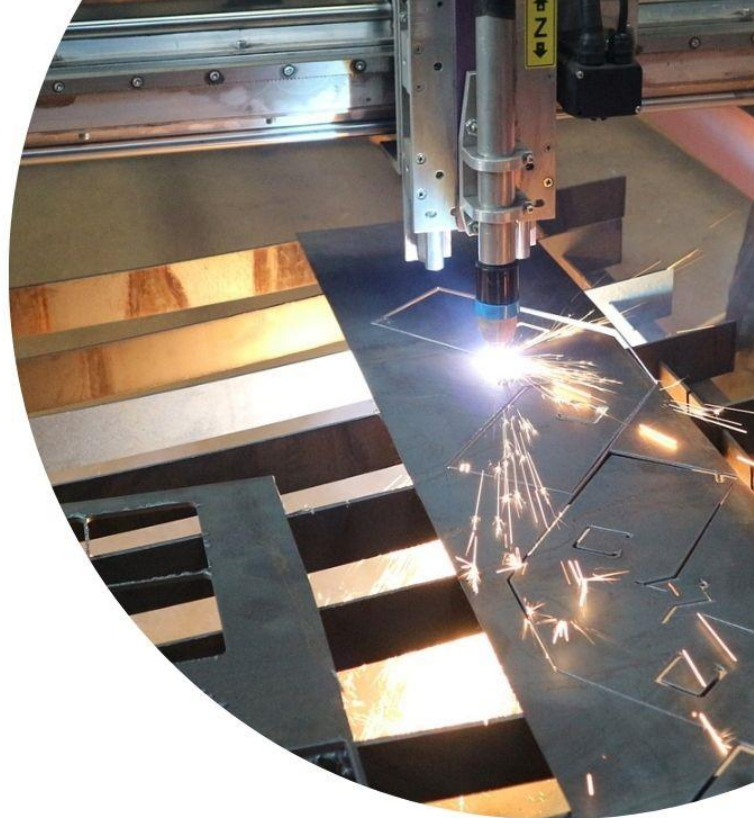

- Независимая конструкция опорного стола от рамы станка гарантирует долгий срок эксплуатации. Геометрия станка остается неизменной, всю нагрузку на себя принимает опорный стол.
- Срок эксплуатации станка при 2-сменной загрузке в сутки 5 дней в неделю – 8 лет. Это прописано в паспорте оборудования.
- Техническая поддержка на протяжении всего срока эксплуатации.
- Полная гарантия на продукцию нашего производства.
- Бесплатное обучение специалистов на нашей площадке или на вашем производстве в случае заказа ПНР (пуско-наладочных работ). Оператор будет подготовлен к работе на оборудовании, а значит можно исключить простой станка, поломки и некорректную настройку.
- Отправка оборудования производится в надежной деревянной таре с обязательным страхованием груза. Станок приедет к вам в целости и сохранности.
- Легкий и удобный интерфейс. Установленные программы «SheetCam» и «Mach3» просты в освоении, проверены временем и адаптированы под наше оборудование. Интуитивно понятный интерфейс в союзе с бесплатным обучением и видеоуроками позволит вам выполнять даже сложные проекты. И при этом работать уверенно и спокойно.

СТОИМОСТЬ СТАНКА МАСТЕР «3000М»

НАИМЕНОВАНИЕ	РОЗНИЧНАЯ ЦЕНА
Станок 3000М Плазма "серии Мастер" с консолью управления	595 000,00
Источник плазменной резки Aurora PRO AIRFORCE 100M	236 000,00
Механизированный резак P-80 10м (G 1/4) + стартовый комплект расходников	48 170,00
Итого в т.ч. с НДС 20%	879 100,00
Ввиду резких изменений курса рубля, данное предложение актуально до «20» Сентября 2023г.	

НАИМЕНОВАНИЕ	РОЗНИЧНАЯ ЦЕНА
Станок 3000М Плазма "серии Мастер" с консолью управления	595 000,00
Источник плазменной резки EX-TRAFIRE 100SD (EX-5-001-003)	347 080,00
Механизированный резак 8м FHT-EX®105RXTM с кабелем TCS13 + стартовый комплект расходников	148 000,00
Итого в т.ч. с НДС 20%	1 090 080,00
Ввиду резких изменений курса рубля, данное предложение актуально до «20» Сентября 2023г.	

Направляю Вам стоимость профессионального станка «Мастер 3000М» с двумя вариантами источников, оба пробивают до 20мм металла и с края берут до 35мм. Отличаются типом поджига, простотой использования, качеством и скоростью реза.

Данная комплектация требует подключения компрессора, осушителя и изготовления опорного стола.

Опорный стол многие наши заказчики предпочитают изготавливать самостоятельно, т.к. это снижает стоимость комплектации и доставки станка. Чертежи на два варианта столов – обычный и с водоналивной ванной - мы предоставляем бесплатно.

Срок производства: 15 рабочих дней.

Специалисты нашей техподдержки будут помогать вам в течение всего срока эксплуатации.

*Условия оплаты для Лизинговых компаний - 100% предоплата.

ТЕХНИЧЕСКИЕ ХАРАКТЕРИСТИКИ

Плазменный станок с ЧПУ Серии «Мастер»: Профессиональный станок предназначен для точной фигурной термической обработки листового металла методами плазменной резки по заранее заданной траектории.

*схема представлена на станок 3000М с промышленным компьютером в комплектации с опорным столом с вытяжной системой.

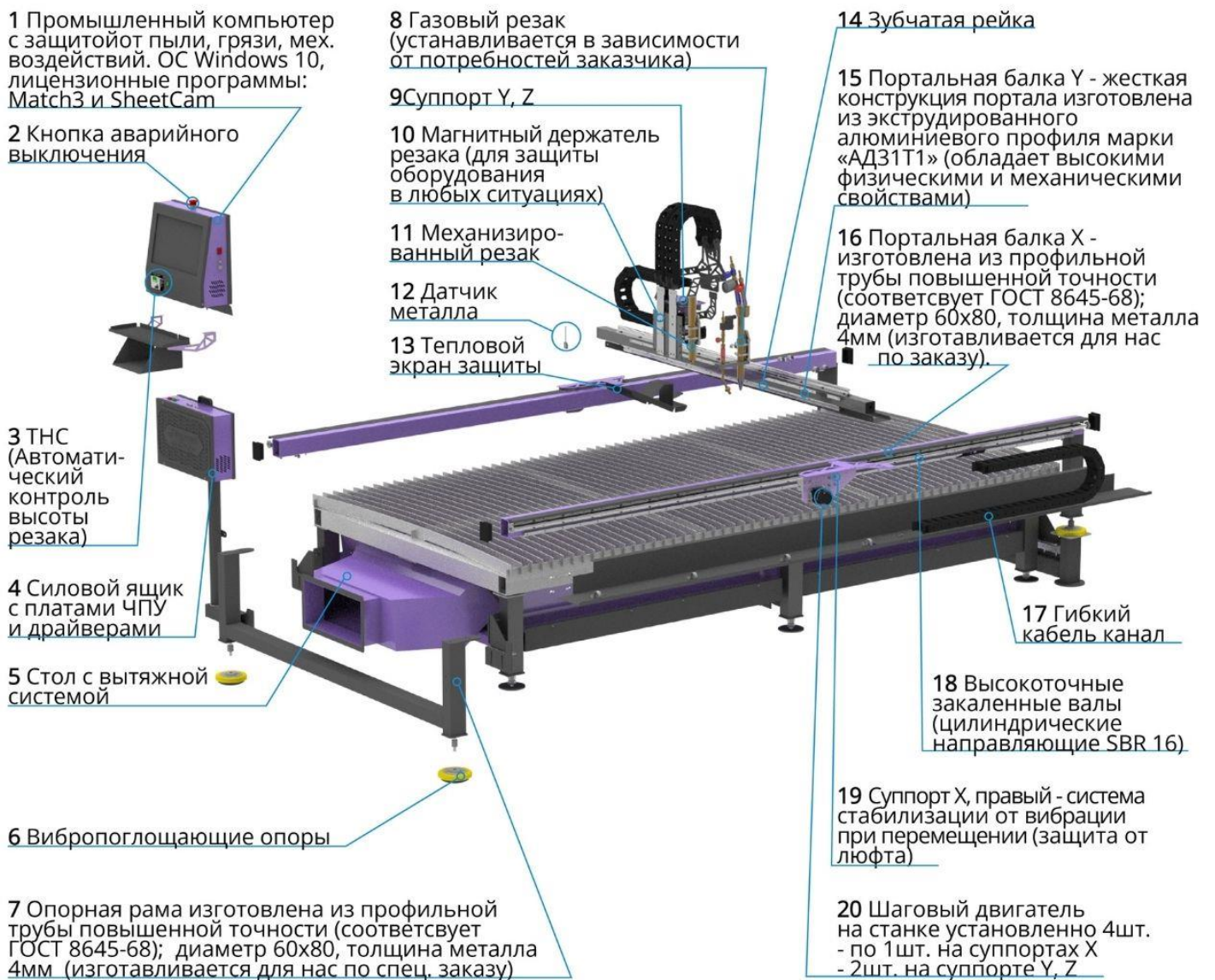

ТЕХНИЧЕСКИЕ ХАРАКТЕРИСТИКИ

1. Точность позиционирования: +/- 0,02 мм/м. Точность резки 0,5мм/м.
2. Рабочая область: 3010*1515*100мм
3. Габариты станка: 3650*2560*1550мм
4. Материал рамы: Сталь
5. Система ЧПУ: Mach3
6. Передачи: прямозубая рейка X, Y, ось Z трапецеидальный винт-12х3
7. Дискретность позиционирования - величина, показывающая насколько точно вы можете задать перемещение в вашей системе ЧПУ: 0,02мм
8. **Возможный метод резки:** плазменный, газо-кислородный
9. **Максимальная скорость перемещения:** 12.000 мм/мин
10. **Вес** (без учёта рабочего стола): 350 кг.
11. **Система управления ЧПУ:** 3х осевой контроллер собственного производства, модуль управления высотой резки (THC), драйвера двигателей Leadshine, контроллер реального времени Ethernet e1b
12. **Программное обеспечение:** Windows 10, Mach3, Sheetcam
13. **Тип направляющей:** Высокоточные закаленные валы диаметр 16 мм
14. **Параметры электропитания без источника плазмы (мощность):** 0,5 кВт, 220В (Источники на 380 В)

Отличительной особенностью является независимая конструкция опорного стола от рамы станка. Геометрия станка будет сохранена. Вся нагрузку будет принимать на себя опорный стол. С годами он будет прогибаться, но на самом станке это никак не отразится, так как рама станка является независимой.

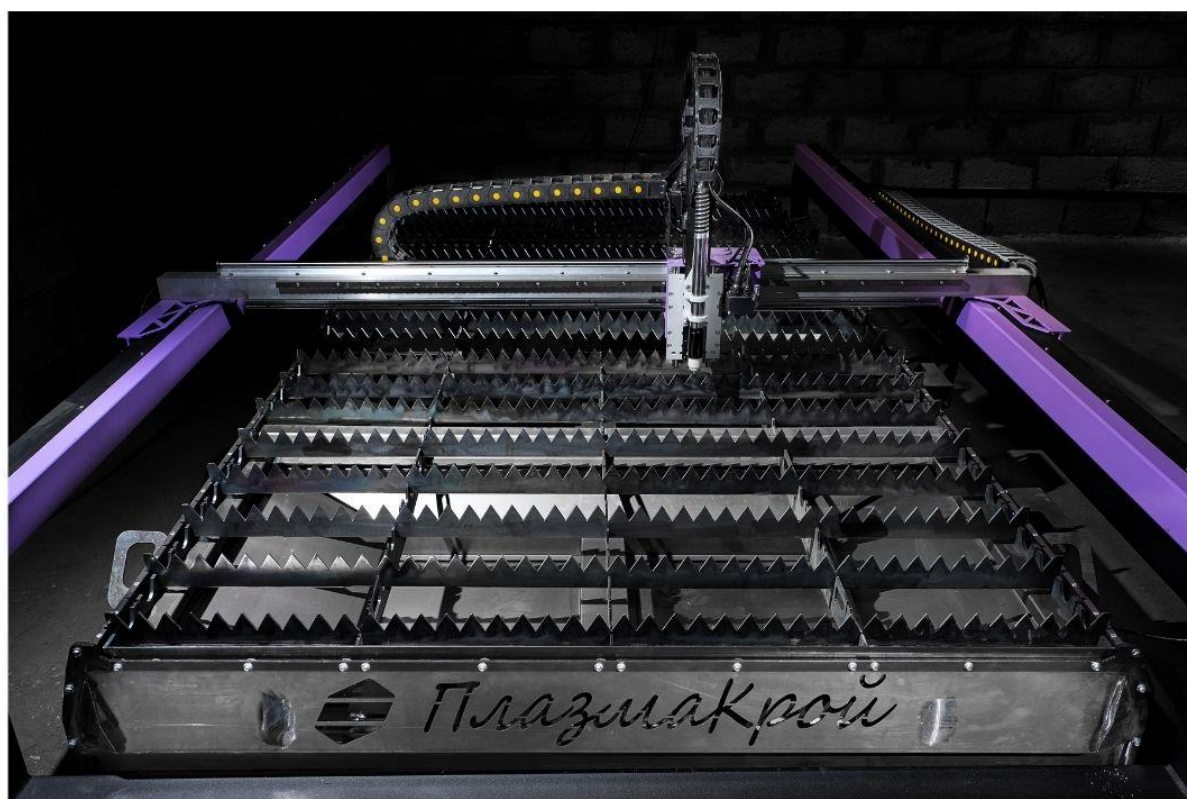

ПОРЯДОК РАБОТЫ

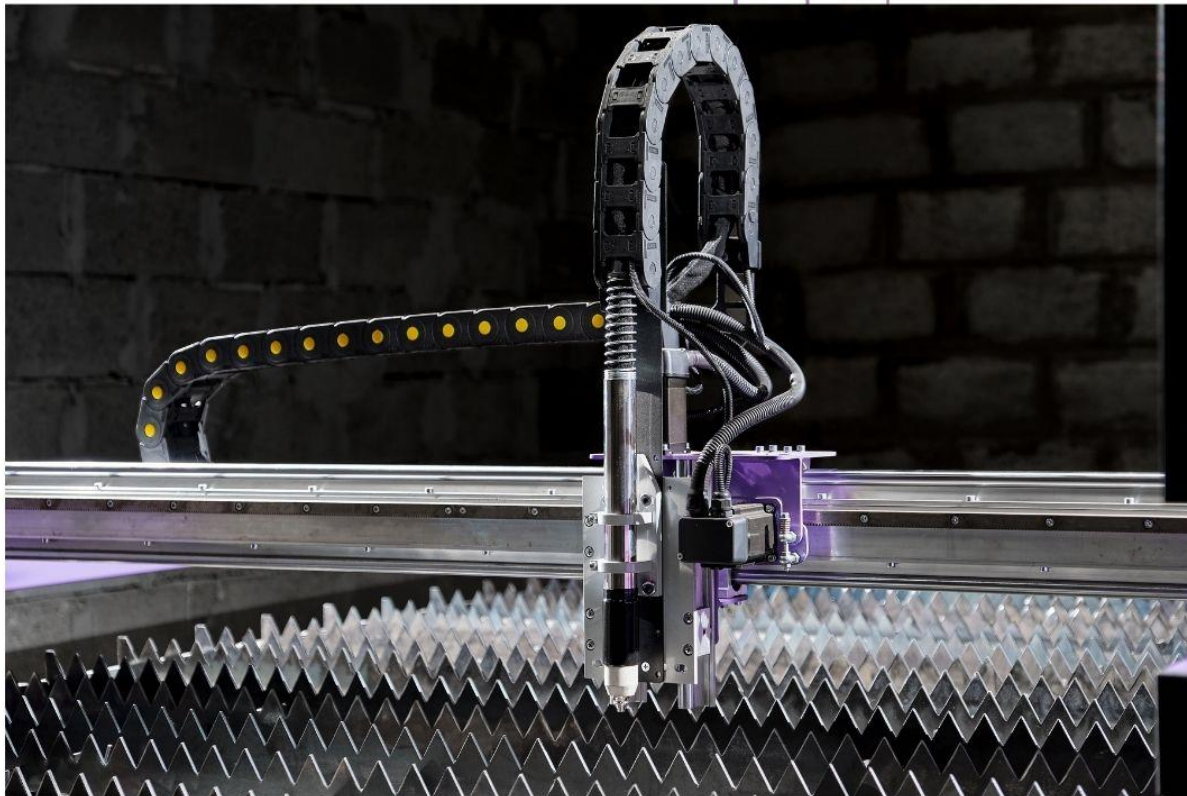

1. Определяемся с комплектацией и заключаем договор.
2. Вносите предоплату по договору (от 80%).
3. Заказываем источник и изготавливаем ваш станок.
4. Проводим полный цикл пусконаладочных работ на нашем производстве.
5. Происходит техническая проверка работы станка методом непрерывной работы в течение 3 суток.
6. Обучение. Проходите бесплатное 2-х дневное обучение на нашей производственной базе в г. Тольятти на вашем же станке. Первый день теория, второй практика. Если нет возможности приехать – получаете бесплатный блок видео-уроков.
7. Отправка вашего станка в надёжной деревянной таре с обязательным страхованием груза.
8. Получаете станок у себя и начинаете работать и зарабатывать.
9. С вами всегда на связи наша служба поддержки - со всем поможем и всё решим!

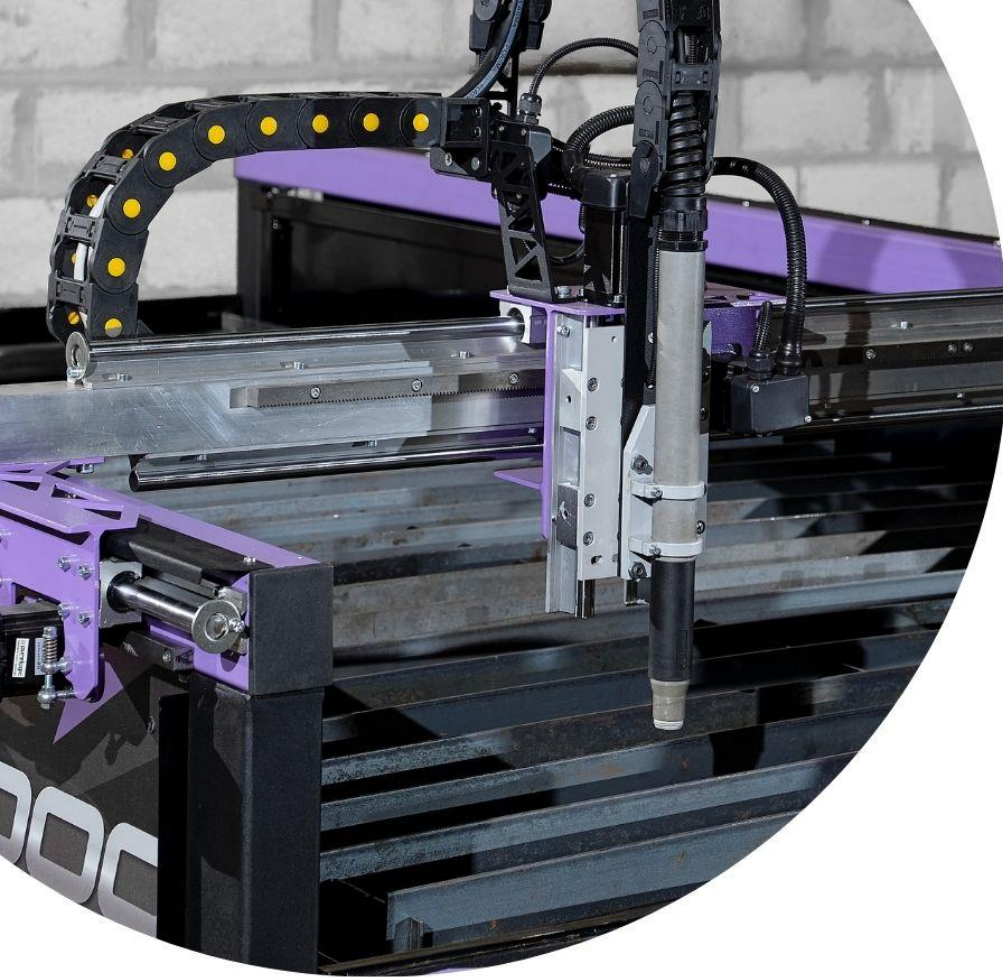

Буду рада нашему сотрудничеству

В ближайшее время отвечу на все Ваши вопросы.

С уважением, Людмила Шустрова
т. +7-960-842-84-39, WhatsApp/ Viber
sale@plazmakroy.ru

